

Burins droit central
Straight centered turning tools
Gerade Drehmeissel

1730

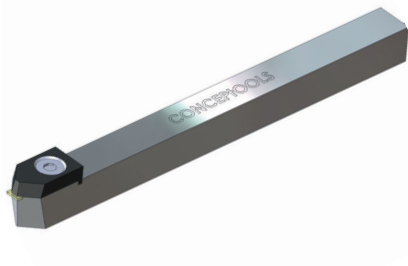

L1	R1	R2	L	□
3	0	0	100	8x8

Diamant MCD
Pour fonçage
 Monocrystalline
 Diamond
 For sinking
 Monokristalliner
 Diamant
 Zum stechen

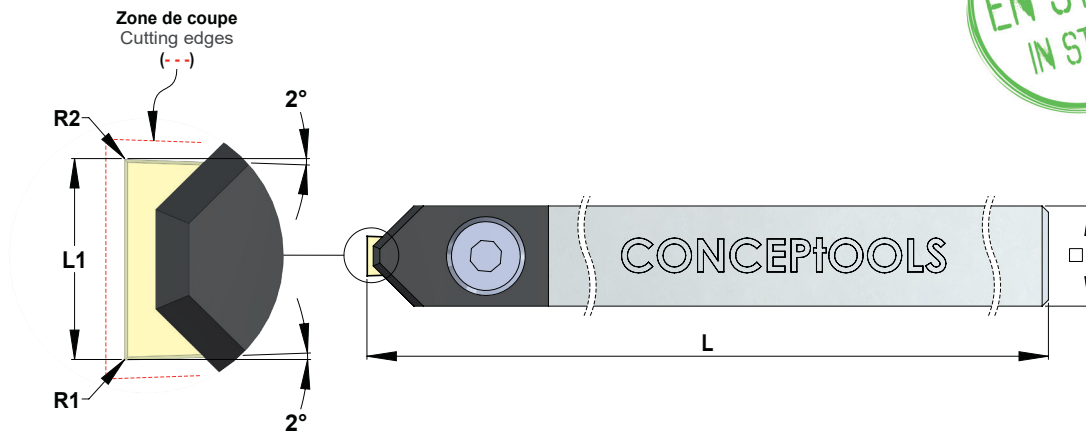

Exécution sur mesure
Custom-made design
Ausführung auf Mass

Tous nos outils ref 1700 sont livrés avec un témoin d'usinage.
All our ref 1700 tools are supplied with a test piece.
Alle unsere Werkzeuge mit ref 1700 beinhalten ein Herstell-Zeugnis.

1730 SP

Demande de prix
 Price request
 Preisanfrage

Commande
 Order
 Bestellung

L1 _____ R1 _____ R2 _____ L _____ _____

Matière à usiner _____ **Quantité** _____
Material to be machined _____ **Quantity** _____
Werkstoff zum Bearbeiten _____ **Quantität** _____

